

## GRUNDFUNKTIONEN KOPIEN ANFERTIGEN

1. Legen Sie das/die Original(e) an.

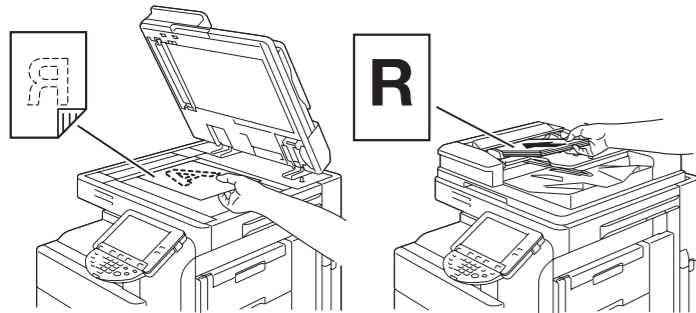

2. Geben Sie die Anzahl der Kopien ein.

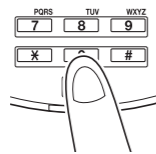

3. Drücken Sie die Taste **START**.



## KOPIERVORGANG ANHALTEN

1. Drücken Sie die Taste **STOPP**.



## WERT LÖSCHEN

1. Drücken Sie die Taste **LÖSCHEN**.

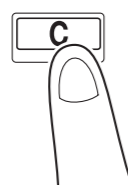

## SYSTEMBEDIENUNG BEDIENFELD

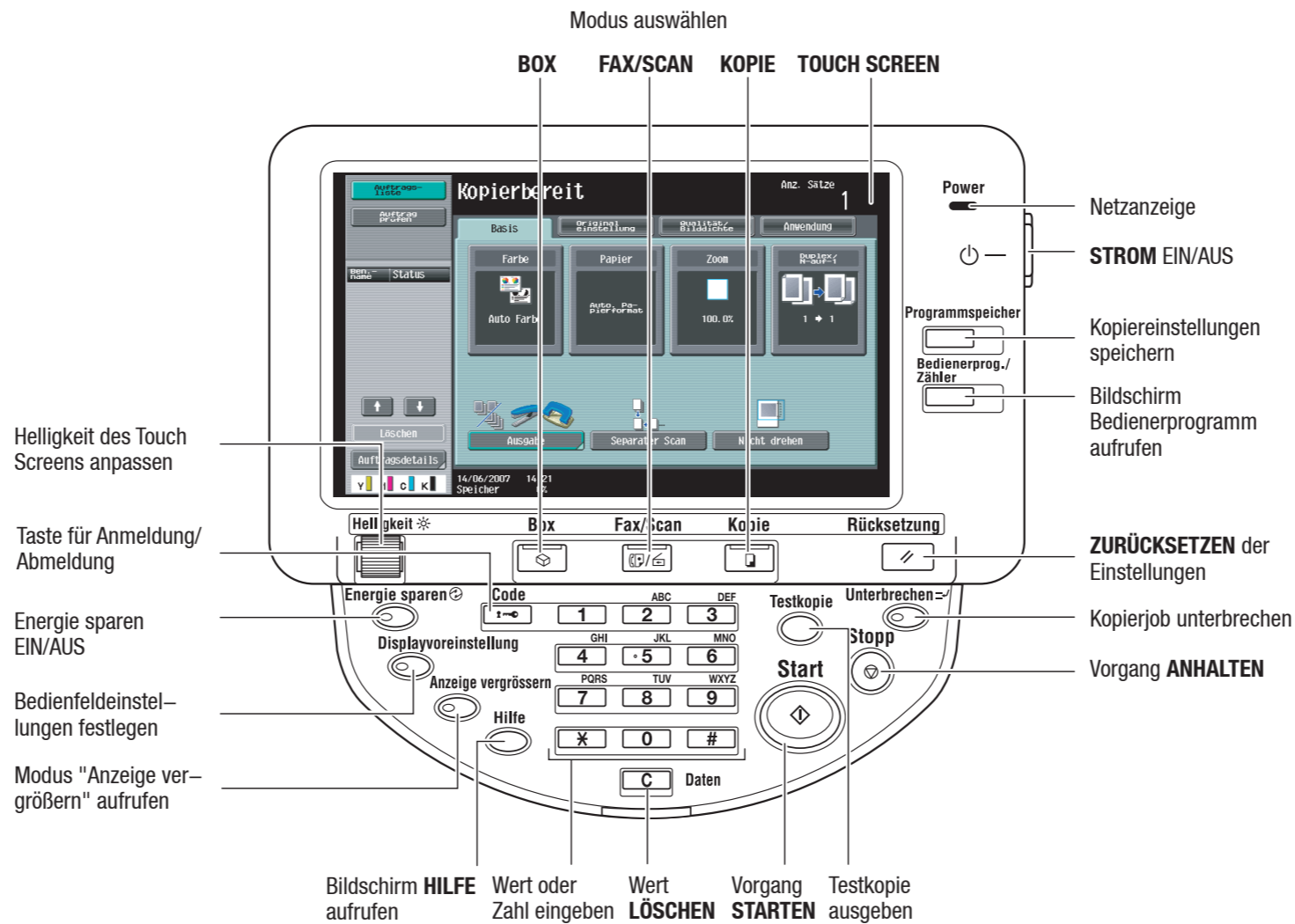

## TOUCH SCREEN (Basisbildschirm)

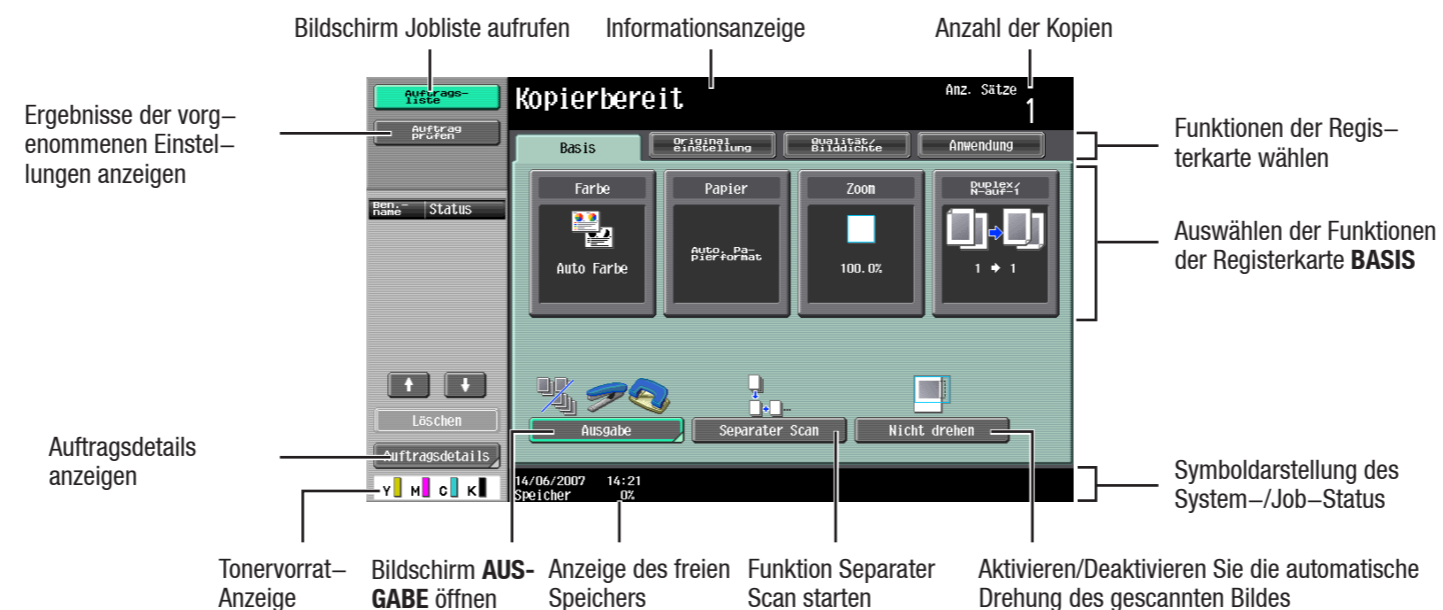

## PAPIER IN KASSETTE 1 EINLEGEN NACHFÜLLEN

1. Ziehen Sie Kassette 1 heraus.
2. Legen Sie das Papier in Kassette 1 ein (nicht höher als ▼).
3. Bei Verwendung von Spezialpapier müssen Sie die Papiereinstellungen ändern.

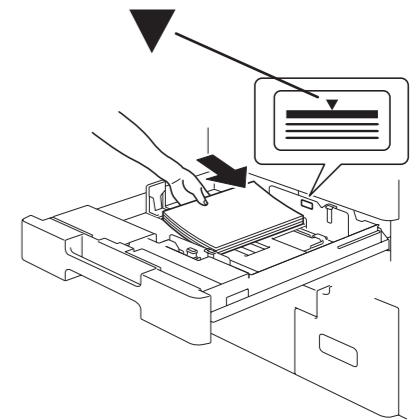

## PAPIEREINSTELLUNGEN ÄNDERN

1. Berühren Sie im Basisbildschirm **PAPIER**.
2. Berühren Sie **KASS. 1**.
3. Berühren Sie **KASSETTEN-EINSTELL. ÄNDERN**.

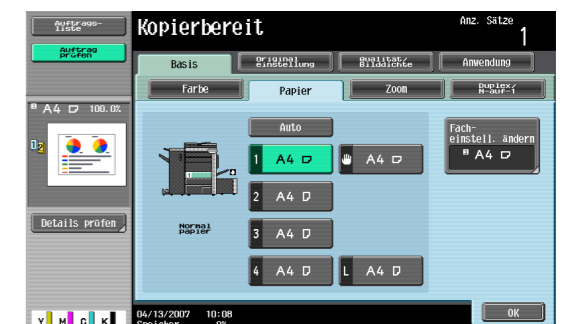

4. Berühren Sie die gewünschte Papiereinstellung.
5. Berühren Sie **OK**.



6. Berühren Sie erneut **OK**.

**GRUNDFUNKTIONEN ZOOM**

1. Legen Sie das/die Original(e) an.
2. Berühren Sie im Basisbildschirm **ZOOM**.
3. Berühren Sie die gewünschte Funktion.
4. Berühren Sie **OK**.
5. Drücken Sie die Taste **START**.

Originalgröße automatisch an Papierformat anpassen (vergrößern bzw. verkleinern)  
Originalgröße beibehalten  
Etwas kleiner als Originalformat (Wert kann geändert werden\*)

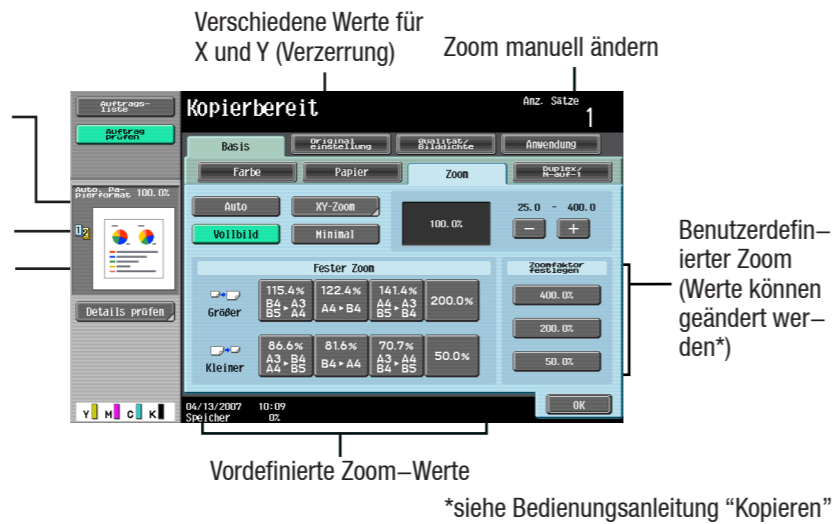

**GRUNDFUNKTIONEN QUALITÄT/BILDDICHTE**

1. Legen Sie das/die Original(e) an.
2. Berühren Sie **QUALITÄT/BILDDICHTE**.
3. Wählen Sie den Originaltyp aus.
4. Berühren Sie die gewünschte Funktion.
5. Berühren Sie **OK**.
6. Drücken Sie die Taste **START**.

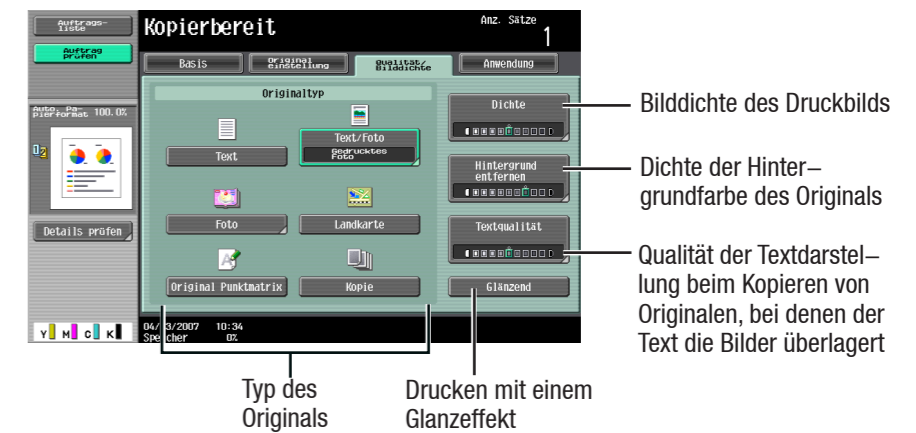

**DUPLEX**

1. Legen Sie das/die Original(e) an.
2. Berühren Sie im Basisbildschirm **DUPLEX/N-AUF-1**.
3. Berühren Sie die gewünschte Funktion.



4. Berühren Sie **OK**.
5. Drücken Sie die Taste **START**.

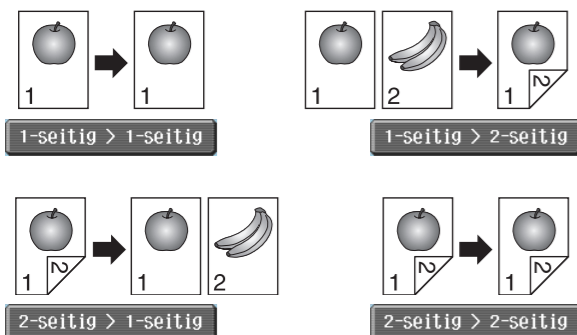

**ANWENDUNGSFUNKTIONEN BILDANPASSUNG**

1. Legen Sie das/die Original(e) an.
2. Berühren Sie **BILDANPASSUNG** im Bildschirm „Anwendung“.



3. Berühren Sie die gewünschte Funktion.

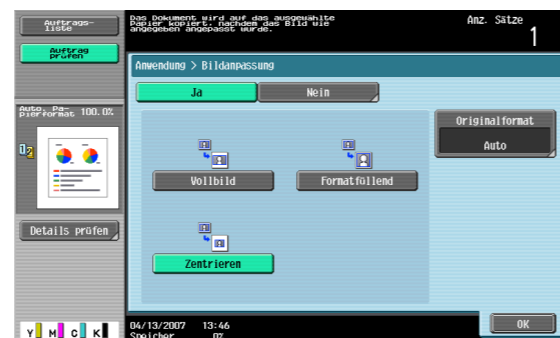

4. Berühren Sie **OK**.
5. Drücken Sie die Taste **START**.

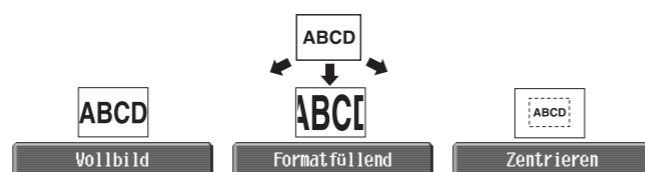

**AUSGABEOPTIONEN**

**AUSGABE (nur mit Finisher)**

1. Legen Sie das/die Original(e) an.
2. Berühren Sie im Basisbildschirm **AUSGABE**.
3. Berühren Sie die gewünschte Funktion.\*

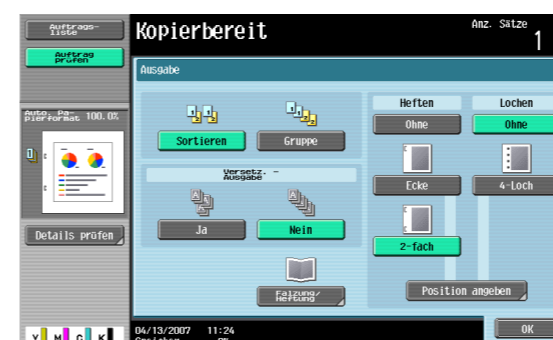

4. Berühren Sie **OK**.
5. Drücken Sie die Taste **START**.

\*verfügbare Funktionen abhängig vom System/Finisher

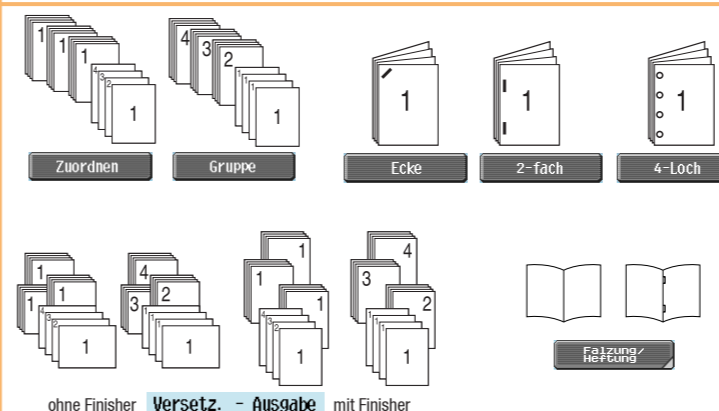

**BROSCHÜRE ERSTELLEN**

1. Legen Sie das/die Original(e) an.
2. Berühren Sie im Basisbildschirm **AUSGABE**.
3. Berühren Sie **FALZUNG/HEFTUNG**.

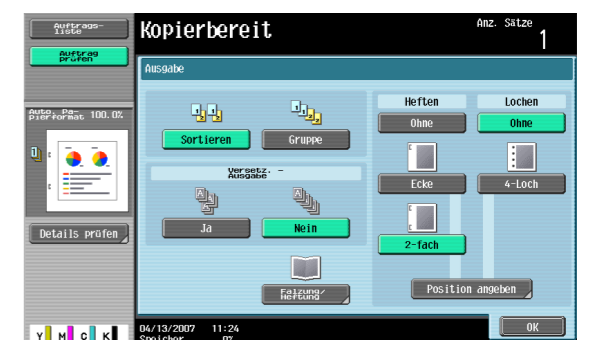

4. Berühren Sie die gewünschte Funktion.\*

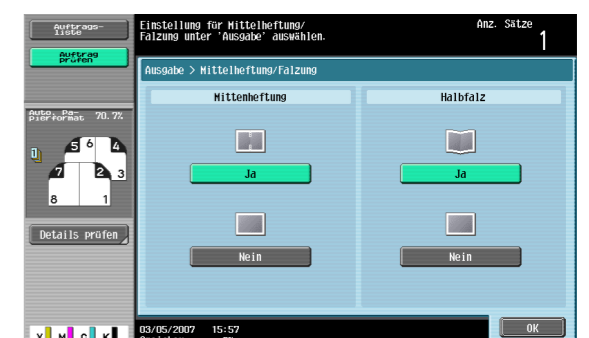

5. Berühren Sie **OK**.
6. Berühren Sie erneut **OK**.
7. Drücken Sie die Taste **START**.

\*verfügbare Funktionen abhängig vom System/Finisher

**FAX-VORGÄNGE**  
FAX SENDEN (nur mit optionalem Faxkit)

1. Legen Sie das/die Original(e) an.
2. Drücken Sie die Taste **FAX/SCAN** am Bedienfeld.
3. Berühren Sie **MANUELLE EINGABE**.
4. Berühren Sie **FAX**.
5. Geben Sie die Faxnummer ein.
6. Berühren Sie **OK**.
7. Drücken Sie die Taste **START**.

Fax / Scan



**NETZWERK-SCANVORGÄNGE**  
DATEN AN MEHRERE ZIELE SENDEN

1. Legen Sie das/die Original(e) an.
2. Drücken Sie die Taste **FAX/SCAN** am Bedienfeld.
3. Berühren Sie **ADRESSBUCH**.
4. Berühren Sie die gewünschte Indextaste und markieren Sie ein Ziel.
5. Wiederholen Sie Schritt 4, bis alle gewünschten Ziele markiert sind.
6. Drücken Sie die Taste **START**.

Fax / Scan



**BOX-VORGÄNGE**  
IN BOX SPEICHERN

1. Legen Sie das/die Original(e) an.
2. Berühren Sie **IN BOX SPEICHERN** im Bildschirm „Anwendung“.

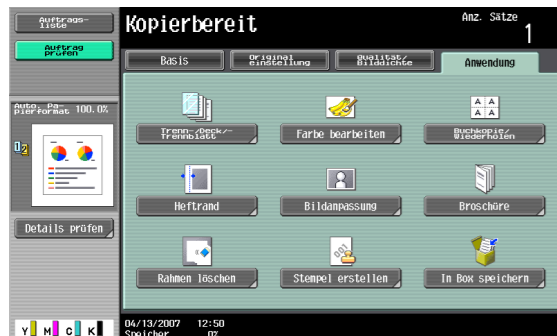

3. Berühren Sie **BOX**.
4. Wählen Sie die gewünschte Box aus.
5. Berühren Sie **OK**.



6. Geben Sie einen Dokumentnamen ein.
7. Berühren Sie **OK**.
8. Berühren Sie erneut **OK**.
9. Drücken Sie die Taste **START**.

AUS EINER BOX DRUCKEN

1. Drücken Sie die Taste **BOX** am Bedienfeld.
2. Wählen Sie Persönliche, Öffentliche oder System-Benutzer-Box.

Box

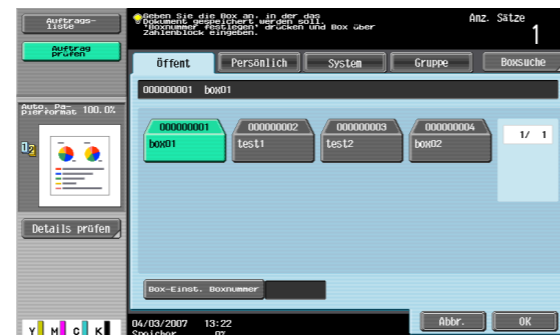

3. Berühren Sie die gewünschte Box. Geben Sie ein Kennwort ein, sofern dies erforderlich ist.
4. Berühren Sie das gewünschte Dokument.

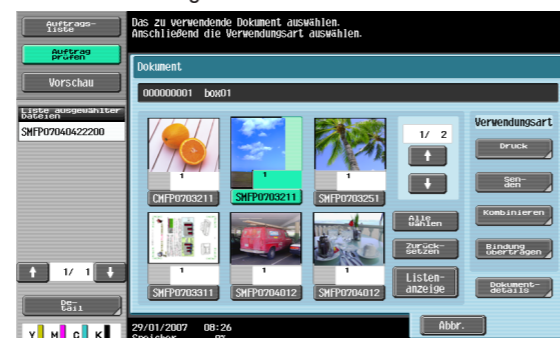

5. Berühren Sie **DRUCK**.
6. Geben Sie die Einstellungen an.
7. Drücken Sie die Taste **START**.

SCANNEN PER E-MAIL (Manuelle Eingabe)

1. Legen Sie das/die Original(e) an.
2. Drücken Sie die Taste **FAX/SCAN** am Bedienfeld.
3. Berühren Sie **MANUELLE EINGABE**.
4. Berühren Sie **E-MAIL**.

Fax / Scan



5. Geben Sie die Zieladresse ein.

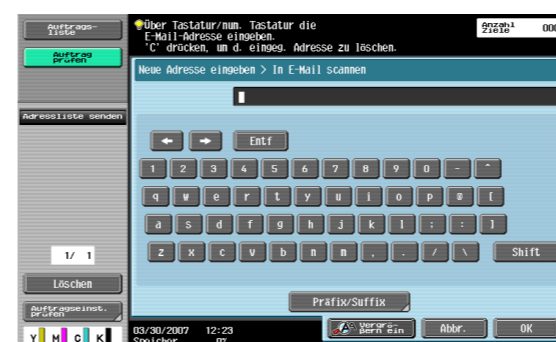

6. Berühren Sie **OK**.
7. Drücken Sie die Taste **START**.

E-MAIL-ADRESSE SUCHEN

1. Drücken Sie die Taste **FAX/SCAN** am Bedienfeld.
2. Berühren Sie **ADRESSBUCH**.
3. Berühren Sie **SUCHEN**.

Fax / Scan



4. Berühren Sie **DETAILSUCHE**.
5. Berühren Sie **NAME** oder **ADRESSE**.

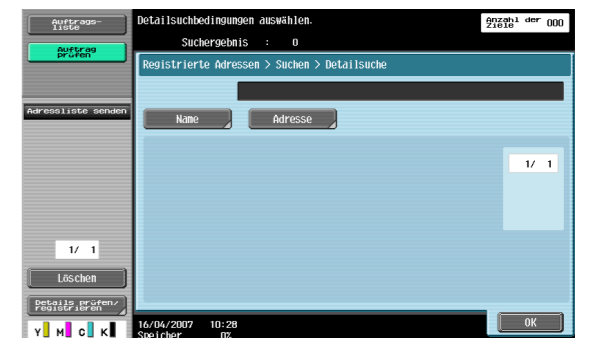

6. Geben Sie ein Schlüsselwort ein.
7. Berühren Sie **OK**.
8. Berühren Sie erneut **OK**.
9. Berühren Sie erneut **OK**.